

Ref.	Aplicación	PN	Rango de Ø de taladro			
			1"	1 ¼"	1 ½"	2"
BH2	Realización de tomas con o sin carga en los collarines BAHISA (Ref. BH350, BH370 y BH525) y en collarines HAWLE (Ref. HW3500, HW3800, HW5250 y HW5310). Para tuberías de acero, fundición, fibrocemento y plástico.	16	•	•	•	•

Máquina de tomas para realizar tomas con o sin carga

Características:

La máquina de tomas Ref. BH2 se suministra en una bolsa que incluye:

- 1 Cuerpo máquina de tomas BH2.
- 1 Chicharra llave vaso 17 mm.
- 1 Junta máquina BH-2.
- 3 Acoplamientos de reducción: 2"-1", 2"-1¼", 2"-1½".
- 1 Válvula de esfera de purga.
- 1 Alargadera M-16.
- 1 Acoplamiento coronas de Ø 14 A Ø 30 M-16.
- 1 Acoplamiento coronas de Ø 32 A Ø 152 M-16.
- 1 Espátula con funda Ref. BH840 de 1" a 1 ¼".
- 1 Espátula con funda Ref. BH840 de 1 ½" a 2".
- 1 Bolsa para accesorios de taladrar

1. Chicharra llave vaso 17 mm.
2. Cuerpo máquina de tomas.
3. Tuerca de avance.
4. Válvula de esfera de purga de ½" M-H.
5. Protección rosca.

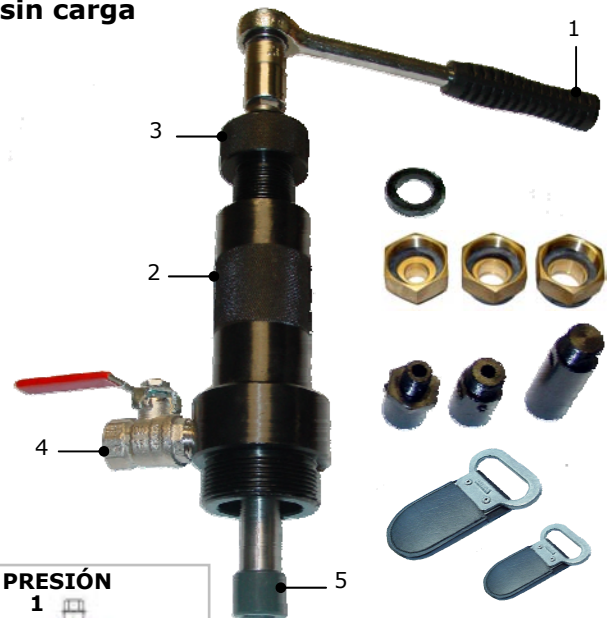

INSTRUCCIONES PARA TALADRAR TUBERÍA BAJO PRESIÓN



1. Máquina de tomas.
2. Collarín Ref. BH370.
3. Espátula Ref. BH840.

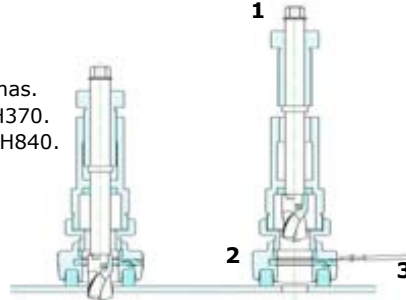

- 1.- Roscar al cuerpo de la máquina la broca o fresa adecuada al taladro que se precise, una vez retirada la protección de la rosca del eje.
- 2.- Montar la máquina al collarín de toma directamente o bien utilizando el acoplamiento o la alargadera si fuesen necesarios, cuidando de roscar a tope para obtener una óptima estanquidad.
- 3.- Roscar la válvula de esfera de purga en el cuerpo de la máquina y abrir el paso totalmente.
- 4.- A continuación colocar la chicharra en la parte superior del eje de la máquina y girar en el sentido de las agujas del reloj a la vez que se va girando lentamente y en el mismo sentido el tornillo que efectúa el avance de la broca o fresa hasta haber realizado el taladro en el tubo.
- 5.- Una vez efectuado el taladro proceder a la inversa con el tornillo de avance, girando en sentido contrario a las agujas del reloj.
- 6.- Una vez realizada esta operación, retirar la tapa de protección del collarín e introducir la espátula hasta el fondo.
- 7.- Desenroscar la máquina del collarín y completar la conexión de servicio.
- 8.- Retirar la espátula y colocar la tapa de protección del collarín de tomas.

MANTENIMIENTO:

Es recomendable para el buen funcionamiento de la máquina que se limpie y se engrase tanto la máquina como las espátulas después de cada uso.

ESQUEMA MÁQUINA BH2

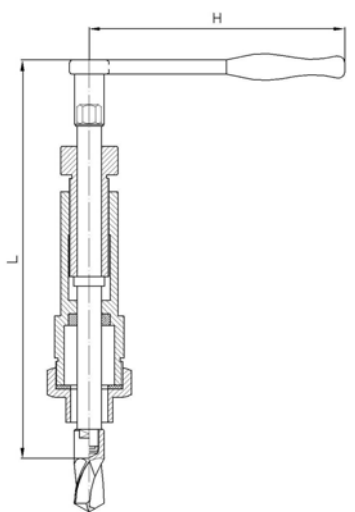

Ref.	H (mm)	L (mm)	Peso (kg)
BH2	215	345	4,8

Accesorios:

- Brocas Ref. BH860
1"-22, 1 ¼"-28,
1 ½"-35, 2"-40



- Fresas Ref. BH861
1"-22, 1 ¼"-28,
1 ½"-35, 2"-40



Ref.	Aplicación	PN	Rango de Ø de taladro				
			80	100	125	150	200
BH3	Realización de tomas con o sin carga en los collarines BAHISA (Ref. BH351), HAWLE (Ref. HW3510 y Ref. HW5230) y en las abrazaderas de derivación GEKAVE (Ref. FST)	16	•	•	•	•	•

Máquina de tomas con o sin carga

Características:

La máquina de tomas Ref. BH3 se suministra en una caja metálica que incluye:

- 1 Cuerpo máquina de tomas BH3.
- 1 Chicharra octogonal.
- 2 Juntas máquina BH3 conexión brida.
- 1 brida acoplamiento DN 80 - DN 100.
- 1 brida acoplamiento DN 125 - DN 150 - DN 200.
- 1 junta brida DN 200.
- 1 broca guía.
- 1 Acoplamientos coronas BH3.
- 1 válvula esfera de 1/2" M-H para máquina BH3.



En la imagen podemos

1. Chicharra octogonal.
2. Cuerpo máquina de tomas.
3. Tuerca de avance.
4. Válvula de esfera de 1/2" M-H.

INSTRUCCIONES PARA TALADRAR TUBERÍA BAJO PRESIÓN

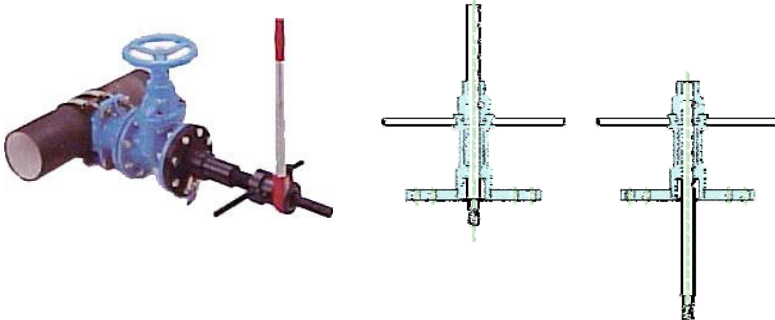

- 1.- Roscar al cuerpo de la máquina la fresa adecuada al taladro que se precise, mediante el acoplamiento corona si es necesario e insertando la broca guía.
- 2.- Montar la máquina mediante la brida de conexión adecuada, a la brida de la válvula donde debe realizarse la toma, utilizando la junta de conexión correspondiente para asegurar la estanquidad del conjunto. La compuerta de la válvula debe estar totalmente abierta y la válvula debe estar instalada sobre un collarín de tomas o una abrazadera de derivación con brida.
- 3.- Roscar la válvula de esfera de purga en el cuerpo de la máquina y abrir el paso totalmente.
- 4.- A continuación colocar la chicharra en la parte superior del eje de la máquina y girar en el sentido de las agujas del reloj a la vez que se va girando lentamente y en el mismo sentido el tornillo que efectúa el avance de la broca o fresa hasta haber realizado el taladro en el tubo.
- 5.- Una vez efectuado el taladro proceder a la inversa con el tornillo de avance, girando en sentido contrario a las agujas del reloj.
- ¡¡IMPORTANTE!! SIMULTÁNEAMENTE AL GIRO DEL TORNILLO DE AVANCE, SE DEBE SEGUIR GIRANDO LA CHICHARRA, COMO SI SE ESTUVIERA TALADRANDO, PARA EVITAR EL DESENROSCADO DE LA BROCA O FRESA, HASTA QUE TODO EL TORNILLO DE AVANCE QUEDE FUERA DE LA MÁQUINA. AL FINAL DE ESTA OPERACIÓN, LA MISMA PRESIÓN DEL AGUA ELEVARÁ EL EJE HASTA EL TOPE. EN TODA ESTA OPERACIÓN EL OPERARIO DEBERÁ TENER LA PRECAUCIÓN DE MANTENERSE APARTADO DE LA VERTICAL DEL EJE.**
- 6.- Una vez realizada esta operación, cerrar completamente la compuerta de la válvula.
- 7.- Desmontar la máquina de la válvula y completar la conexión de servicio.

MANTENIMIENTO:

Es recomendable para el buen funcionamiento de la máquina que se limpie y se engrase después de cada uso.

ESQUEMA MÁQUINA BH3

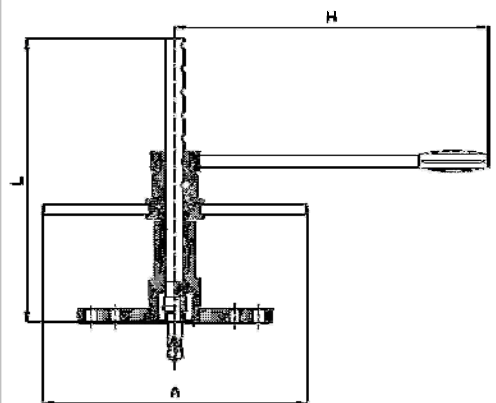

Ref.	H (mm)	L (mm)	A (mm)	Peso (kg)
BH3	56	500	43	53

Accesorios:

- Fresas Ref. BH863 DN 70-DN 90

